

# Řetězové mulčovače Slagkraft modelová řada H



## VÝHODY POUŽITÍ

- Jednoduchá obsluha
- Rychlá montáž na všechny běžné typy rypadel
- Vysoká hospodárnost
- Úspora celkových nákladů díky minimalizaci personálních nákladů
- Vysoká úspora času
- Výhodné přepravní rozměry
- Optimální zařízení pro údržbu okolí pozemních komunikací
- Robustní konstrukce
- Snadná a rychlá údržba

**Řetězové hydrostaticky poháněné mulčovače Slagkraft řada H** dodávané společností On - Rail Group s.r.o. jsou přídatným zařízením pro použití na hydraulických rypadlech. Mulčovače jsou určeny pro údržbové práce v okolí pozemních komunikací, kdy je potřeba odstranit náletové křoviny, vzrostlou trávu a malé stromky do průměru kmene cca 5 - 7 cm, případně 8 - 10 cm v závislosti na použitém řetězu. Hlavní předností řetězových mulčovačů je všestranné využití a rychlá a snadná údržba. Pro svou práci mulčovače využívají speciálně tvrdě řetězy s tloušťkou článku 10 mm, nebo 13 mm, které jsou připevněny k rotujícímu trnu.

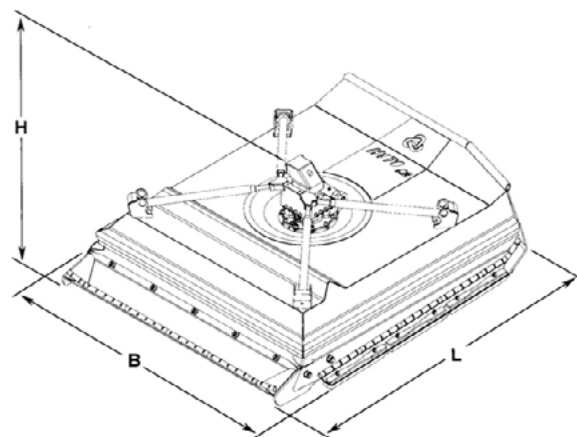

MODEL	H125	H150	H170	H190	H210
Pracovní šířka	1.250 mm	1.500 mm	1.700 mm	1.900 mm	2.100 mm
Objem hydraulického motoru	60 ccm	80 ccm	90 ccm	110 ccm	125 ccm
Délka – rozměr L	1.760 mm	1.930 mm	2.300 mm	2.550 mm	2.730 mm
Šířka – rozměr B	1.550 mm	1.740 mm	1.990 mm	2.200 mm	2.370 mm
Celková výška – rozměr H	670 mm	670 mm	670 mm	670 mm	670 mm
Hmotnost	510 kg	565 kg	650 kg	735 kg	765 kg
<b>POŽADAVKY NA HYDRAULICKÝ VÝKON NOSNÉHO STROJE</b>					
Provozní tlak hydraulického oleje	Min. 210 Bar / Max. 380 Bar				
<b>PRŮTOK HYDRAULICKÉHO OLEJE</b>					
Minimální	100 l/min.	100 l/min.	100 l/min.	100 l/min.	120 l/min.
Doporučený	120 l/min.	130 l/min.	130 l/min.	130 l/min.	145 l/min.
Maximální	140 l/min.	150 l/min.	160 l/min.	160 l/min.	170 l/min.
Hydraulický výkon na výstupu min.	40 kW	45 kW	70 kW	75 kW	80 kW