

## Kladívkový mulčovač Slagkraft modelová řada V

---



**Kladívkový hydrostaticky poháněný mulčovač Slagkraft model V-190** dodávaný společností On - Rail Group s.r.o. je přídatným zařízením pro použití na hydraulických dvoucestných rypadlech. Mulčovač je určen pro údržbové práce na železničních tratích, kdy je potřeba v okolí kolejiště odstranit náletové křoviny, vzrostlou trávu a malé stromky do průměru kmene cca 5 - 7 cm.

Hlavní předností řetězového mulčovače je rychlá a snadná údržba a všestranné využití. Pro svou práci mulčovač využívá tvrzená kladiva, která jsou připevněna k rotující hřídeli. Uchycení kladívek je řešeno tak, že umožňuje sklopení kladívek a tedy jejich ochranu při nevhodném najetí, nebo při zajetí do příliš tvrdého materiálu.

# Kladívkový mulčovač Slagkraft modelová řada V



## VÝHODY POUŽITÍ

- Jednoduchá a dokonalá obsluha
- Montáž možná na všechny běžné typy rypadel
- Vysoká hospodárnost
- Úspora celkových nákladů díky minimalizaci personálních nákladů
- Vysoká úspora času
- Optimální přepravní rozměry
- Optimální zařízení pro údržbu a opravy železničních svršků
- Tvrzená mulčovací kladiva
- Robustní konstrukce
- Rychlá a snadná údržba

## POŽADAVKY NA HYDRAULICKÝ VÝKON NOSNÉHO STROJE

Provozní tlak hydraulického oleje		Průtok hydraulického oleje	
Minimální	210 Bar	Minimální	100 l / min.
Maximální	380 Bar	Doporučený	130 l / min.
Minimální požadovaný výkon	45 kW	Maximální	150 l / min.

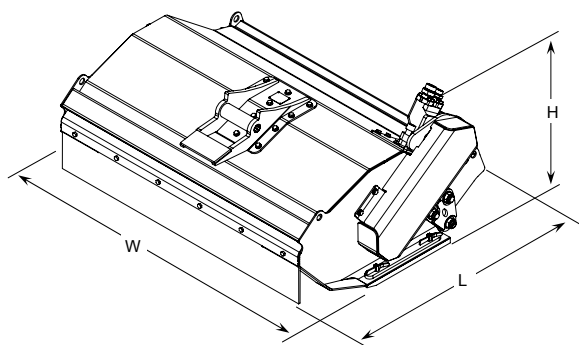

## TECHNICKÉ ÚDAJE

Pracovní šířka	1.886 mm
Typ hnacího motoru	F 12 - 40
Hmotnost	620 kg
Délka – rozměr L	1.126 mm
Šířka – rozměr B	2.288 mm
Celková výška – rozměr H	670 mm

Zařízení je možno používat s různými variantami uchycení k nosnému stroji.